

DETALHE DE LAVATÓRIO DE COLUNA SUSPensa
SEM ESCALA

ITEM	DESCRIÇÃO
1	JOELHO 90° COM BUCHA DE LATÃO # 1/2"
2	NÍPEL EM PVC BRANCO ROSCÁVEL # 1/2"
3	LIGAÇÃO FLEXÍVEL DE PVC # 1/2"
4	VÁLVULA PARA LAVATÓRIO SEM UNDO #1"
5	SIFÃO AUTOMÁTICO MULTUSO EM PLÁSTICO
6	JOELHO 90° EM PVC # 40mm
7	TUBO DE PVC RÍGIDO PARA ESGOTO SECUNDÁRIO #40mm
8	CAIXA SIFONADA
9	TUBO DE PVC RÍGIDO PARA ESGOTO SECUNDÁRIO #40mm
10	JOELHO 90° SOLDÁVEL E COM ROSCA 40mm

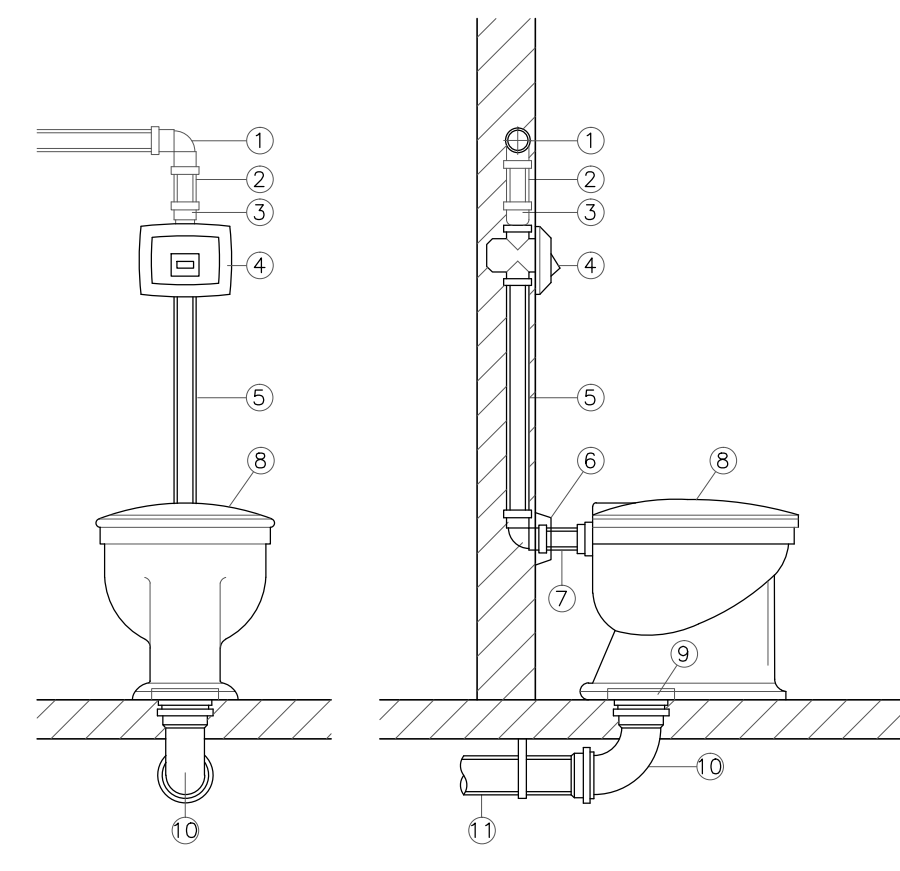

DETALHE DA INSTALAÇÃO VÁLVULA DE DESCARGA PARA VASO SANITÁRIO
SEM ESCALA

DESCRIÇÃO	MAT.	QT.	UN.
1	PVC	1,0	Pç
2	PVC	1,0	Pç
3	PVC	1,0	Pç
4	METAL	1,0	Pç
5	PVC	1,0	Pç
6	PVC	1,0	Pç
7	METAL	1,0	Pç
8	LOUÇA	1,0	Pç
9	PVC	1,0	Pç
10	PVC	1,0	Pç
11	PVC	1,0	Pç

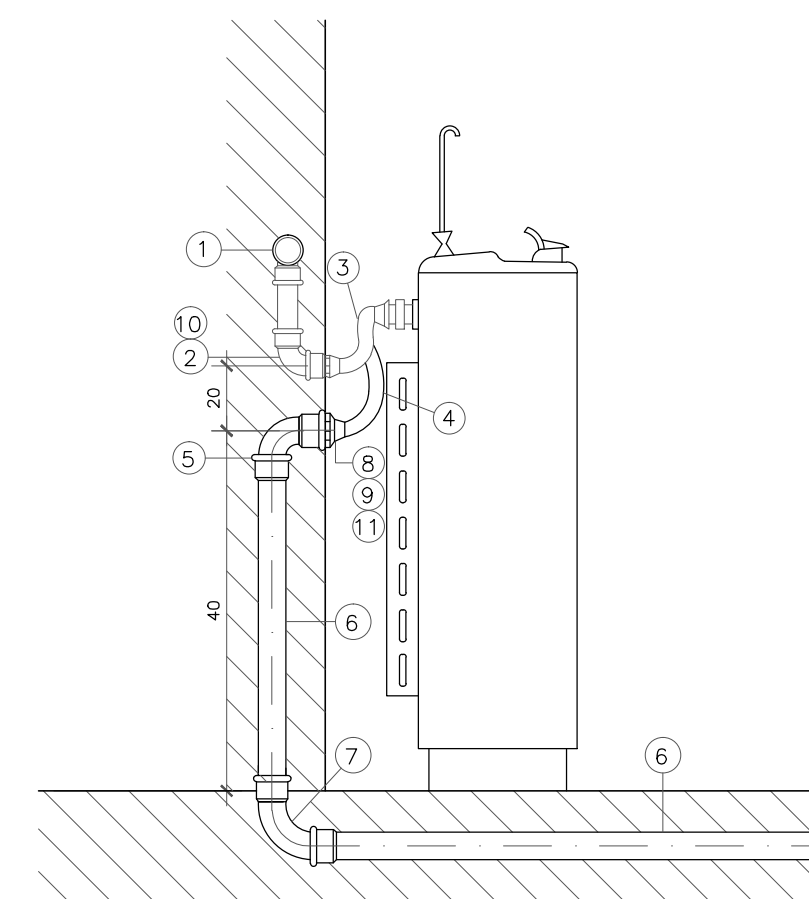

DET. LIGAÇÃO DE BEBEDOURO
SEM ESCALA

DESCRIÇÃO	MAT.	QT.	UN.
1	PVC	1,0	Pç
2	PVC	1,0	Pç
3	PVC	1,0	Pç
4	PVC	1,0	Pç
5	PVC	1,0	Pç
6	PVC	2,0	Pç
7	PVC	1,0	Pç
8	PVC	1,0	Pç
9	PVC	1,0	Pç
10	PVC	1,0	Pç
11	PVC	1,0	Pç

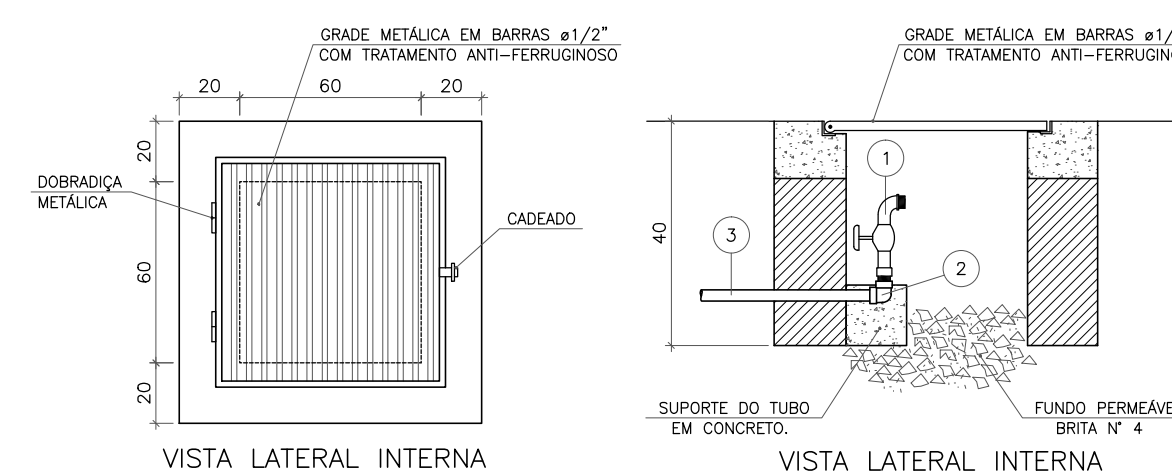

ITEM	DESCRIÇÃO
1	TORNEIRA DE JARDIM METÁLICA # 3/4"
2	JOELHO 90° COM BUCHA DE LATÃO # 3/4"
3	TUBO DE PVC RÍGIDO SOLDÁVEL # 3/4"

DETALHE DE TORNEIRA DE JARDIM ENTERRADA
SEM ESCALA

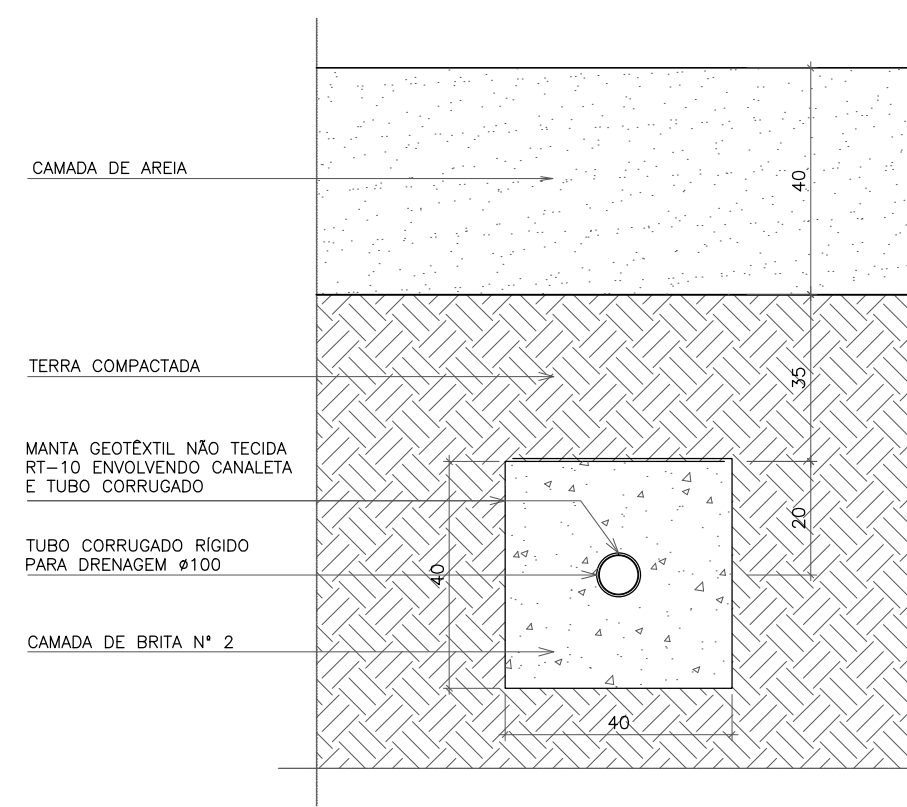

DETALHE INSTALAÇÃO BIDIM
SEM ESCALA

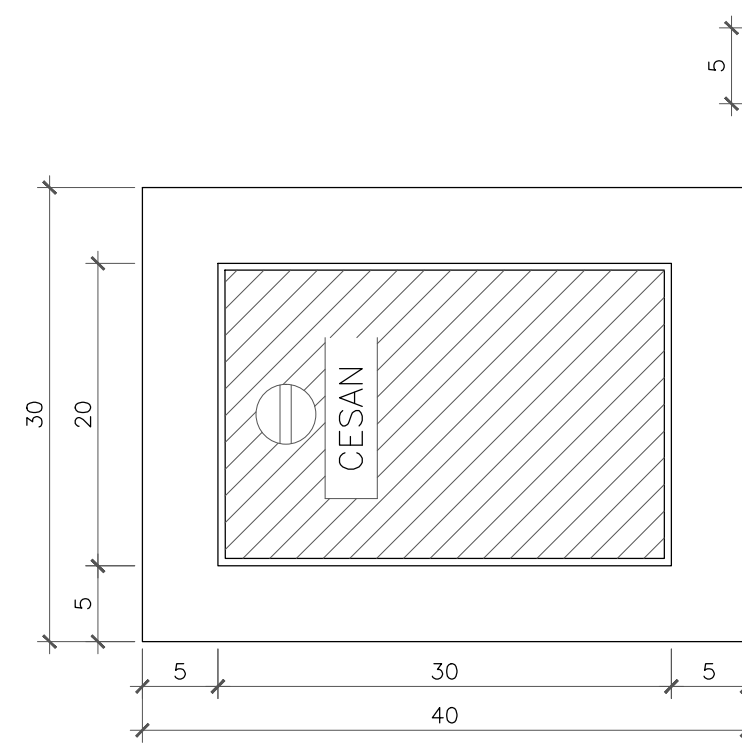

DETALHE HIDRÔMETRO ENTERRADO
ESCALA 1/10

Nº	ESPECIFICAÇÃO DO MATERIAL
1	TUBO PVC C/ ROSCA Ø 1 1/4"
2	REGISTRO DE METAL C/ GAVETA Ø 1 1/4"
3	LUVA PVC C/ ROSCA Ø 1 1/4"
4	TAMPA METÁLICA TIPO 2
5	ADAPTADOR R.G. Ø 50mm x 1 1/4"

- NOTAS:
- NÃO DEVERÁ SER UTILIZADO NENHUM PRODUTO DO TIPO VEDA JUNTAS JUNTAS NAS CONEXÕES APARENTES DA CAIXA (USAR FITA VEDANTE).
 - PREPARAR INSTALAÇÕES HIDRÁULICAS EM NÍVEL HORIZONTAL.
 - COTAS EM CENTÍMETROS.

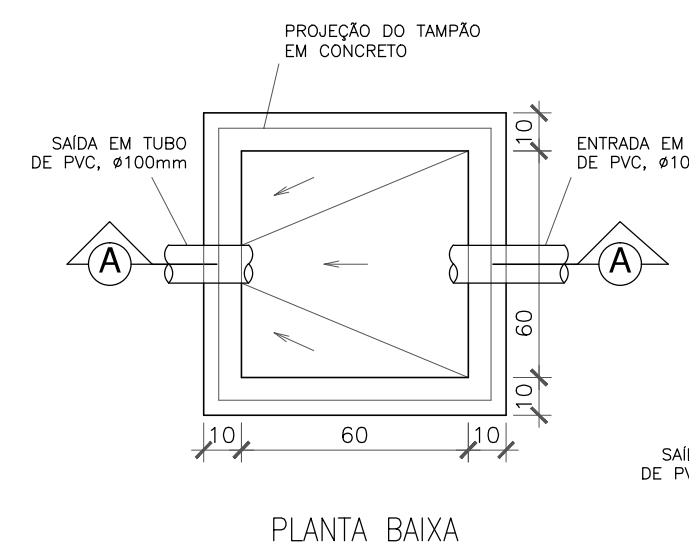

DET. CAIXA DE INSPEÇÃO(CI)-60x60
ESCALA: 1/20

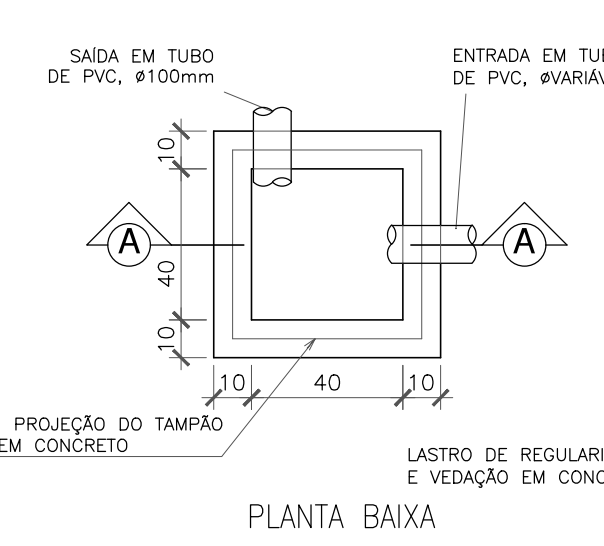
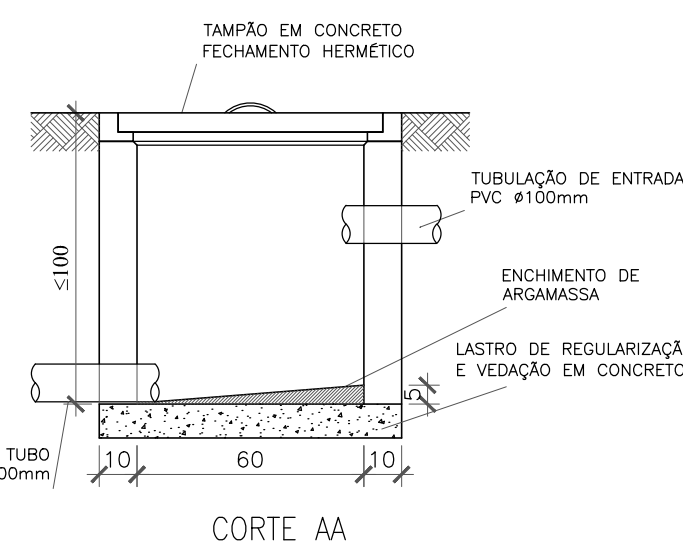

DET. CAIXA DE AREIA (CA)-40x40
ESCALA: 1/20

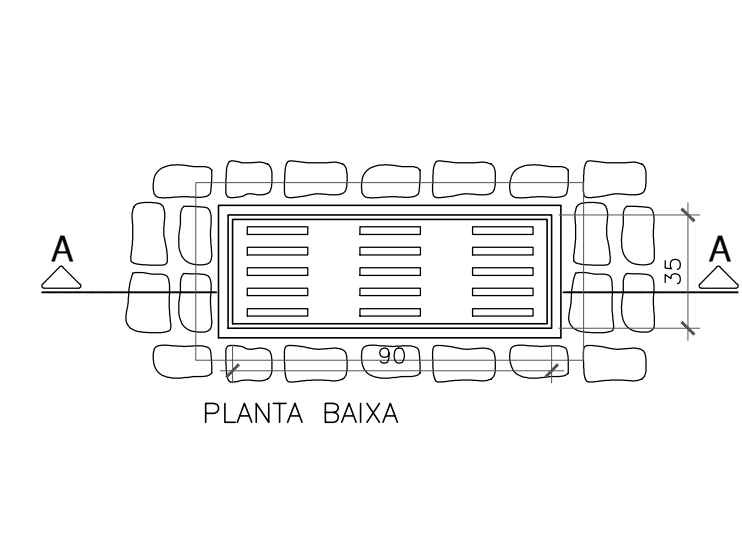
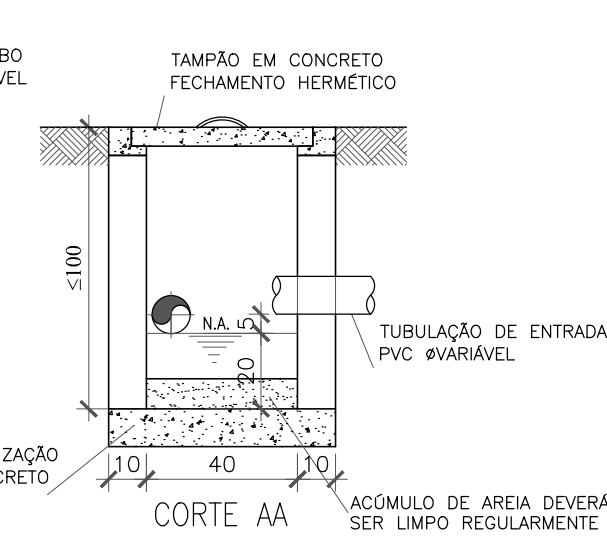

DET. CX. RALO P/ ÁGUAS PLUVIAIS
SEM ESCALA

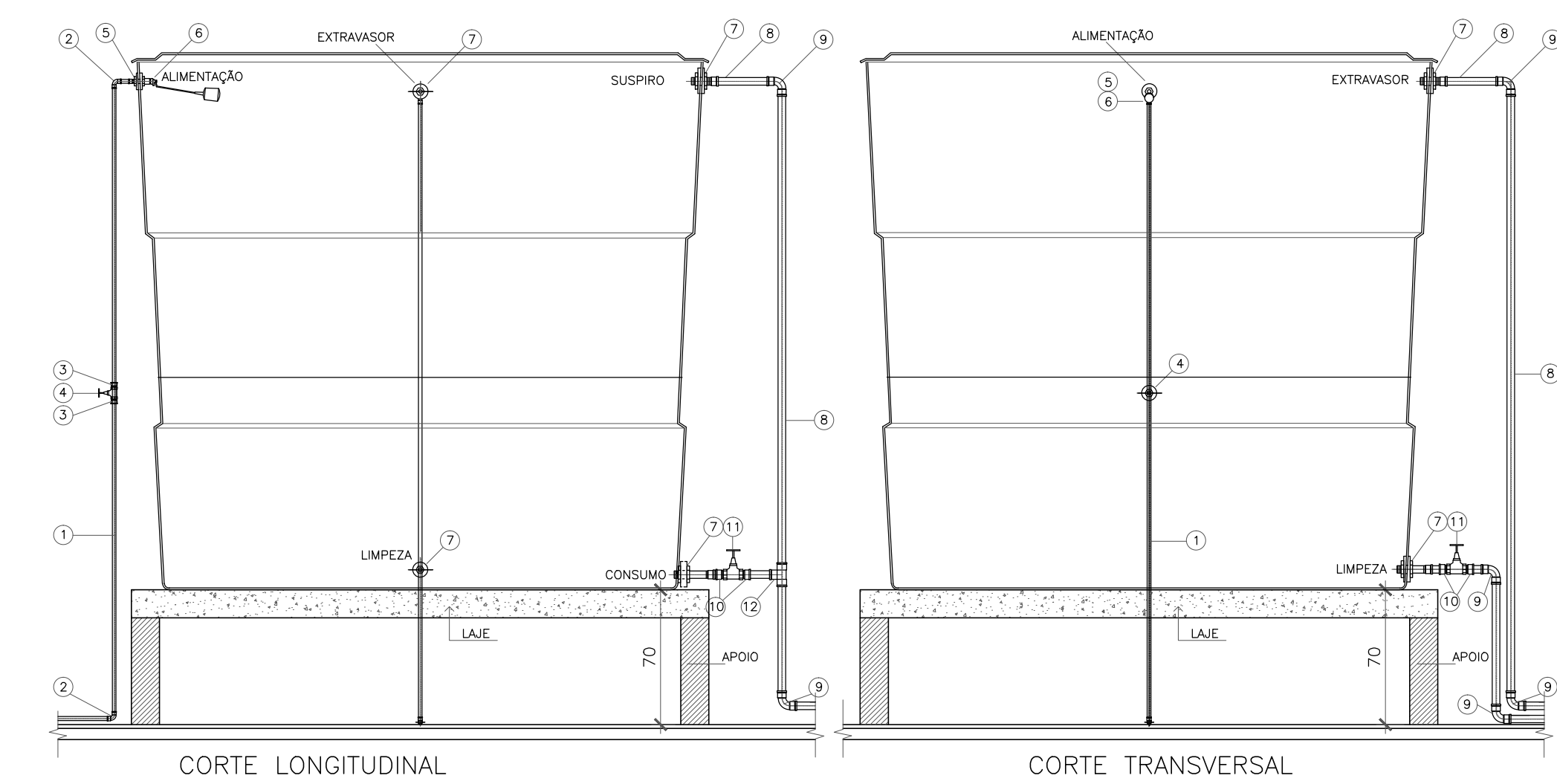
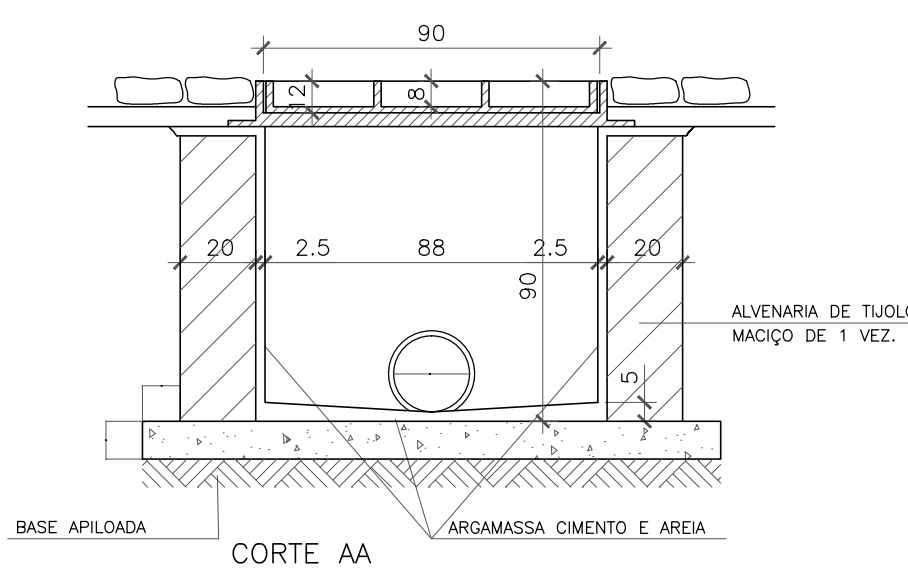

DESCRIÇÃO	MAT.	QT.
1	PVC	1
2	PVC	2
3	PVC	2
4	PVC	1
5	PVC	1
6	METAL	1
7	PVC	4
8	PVC	1
9	PVC	6
10	PVC	4
11	METAL	2
12	PVC	1

RES. SUPERIOR - 500 LTS.
SEM ESCALA

AUTORIA: 		AUTOR DO PROJETO: ELISSA MARIA MARCHIORI FRINHANHI Arq. - CREA 3048-0/ES	
GOVERNO DO ESTADO SECRETARIA DE ESTADO DE ESPORTES E LAZER - SESPORT PRAÇA SAUDÁVEL MODELO 01		PROJETO: PROJETO HIDROSSANITÁRIO E DRENAGEM	
ESCALA: 1/50 FORMATO: A1		DATA: JULHO/2013 REVISÃO: REV.03	
DESCRIÇÃO: CONSTRUÇÃO DE DETALHES CONSTRUTIVOS		ÁREAS: CONSTRUÇÃO: 1.500,00m ²	
ARQUIVO:		FOLHA: 03 / 03	